

Typ · Type · Taille · Tipo : T6C5

Befestigungsart: Auge / Auge
Type of Mounting: Front eye / Rear eye
Fixation: Rotule / Rotule
Fijación: Ojo atrás / Rótula

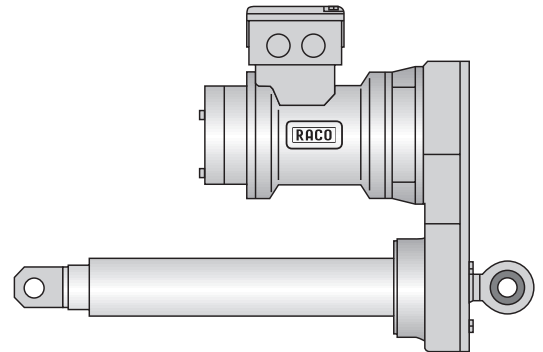

Antrieb: **Standard:** Drehstrom, 3 x 230/400 V, 50 Hz, RACO-Motor, IP 54, mit Thermowächter
Vorzugsreihe: Drehstrom, 3 x 230/400 V, 50 Hz, RACO-Motor, 1,1 kW, I_N 2,0 A, IP 54, mit Thermowächter

Drive: **Standard:** Threephase 230/400 V, 50 Hz, RACO motor, IP 54, with thermal contact
Preferential Type: Threephase 230/400 V, 50 Hz, RACO motor, 1,1 kW, I_N 2,0 A, IP 54, with thermal contact

Motorisation: **Standard:** Triphasé 230/400 V, 50 Hz, moteur RACO, IP 54, avec sonde thermique
Série Privilégiée: Triphasé 230/400 V, 50 Hz, moteur RACO, 1,1 kW, I_N 2,0 A, IP 54, avec sonde thermique

Motor: **Standard:** Trifásico 230/400 V, 50 Hz, motor RACO, IP 54, sonda térmica
Tipo Preferente: Trifásico 230/400 V, 50 Hz, motor RACO, 1,1 kW, I_N 2,0 A, IP 54, sonda térmica

Technische Daten · Technical Data · Données Techniques · Datos Técnicos

Kraft Thrust	Geschw. Speed	Hub Stroke	Leistung Power	I_N	Gewicht Weight	Standard Standard	Vorzugsreihe Preferential Type	
Force Esfuerzo	Vitesse Velocidad	Course Carrera	Puissance Potencia	I_N	Poids Peso	Standard Standard	Série Privilégiée Tipo Preferente	
kN	mm / s	mm	kW	A	kg	Best.-Nr. / Order No. / Ref. Commande / No. de Pedido		
3,0	80	100	1,1	2,0	16,0	T6C5 - 01 01		
		200	1,1	2,0	17,0	T6C5 - 01 02	T6C5 - 00 02	
		300	1,1	2,0	18,0	T6C5 - 01 03		
		400	1,1	2,0	19,0	T6C5 - 01 04	T6C5 - 00 04	
		500	1,1	2,0	20,0	T6C5 - 01 05		
		600	1,1	2,0	21,0	T6C5 - 01 06	T6C5 - 00 06	
5,0	25	100	1,1	2,0	16,0	T6C5 - 01 07		
		200	1,1	2,0	17,0	T6C5 - 01 08		
		300	1,1	2,0	18,0	T6C5 - 01 09		
		400	1,1	2,0	19,0	T6C5 - 01 10		
		500	1,1	2,0	20,0	T6C5 - 01 11		
		600	1,1	2,0	21,0	T6C5 - 01 12		
	50	50	100	1,1	2,0	16,0	T6C5 - 01 13	
			200	1,1	2,0	17,0	T6C5 - 01 14	T6C5 - 00 14
			300	1,1	2,0	18,0	T6C5 - 01 15	
			400	1,1	2,0	19,0	T6C5 - 01 16	T6C5 - 00 16
			500	1,1	2,0	20,0	T6C5 - 01 17	
			600	1,1	2,0	21,0	T6C5 - 01 18	T6C5 - 00 18

Bei Nachlauf Hubreserven entsprechend Blatt 3.5.1 berücksichtigen.
 Regarding coasting please consider info sheet 3.5.1.
 Pour la distance d'arrêt de la tige après la mise hors tension du vérin, se référer page 3.5.1.
 Tener en cuenta la velocidad de inercia con respecto a la carrera, según las instrucciones de servicio 3.5.1.

Elektrozylinder Baugröße 5 COMPACT

Electric Actuator Size 5 COMPACT

Vérin Electrique Taille 5 COMPACT

Cilindro Eléctrico Tamaño 5 COMPACT

Typ · Type · Taille · Tipo : T6C5

Befestigungsart: Auge / Auge
Type of Mounting: Front eye / Rear eye
Fixation: Rotule / Rotule
Fijación: Ojo atrás / Rótula

Maßblatt · Dimension Sheet · Dimensions · Dimensiones

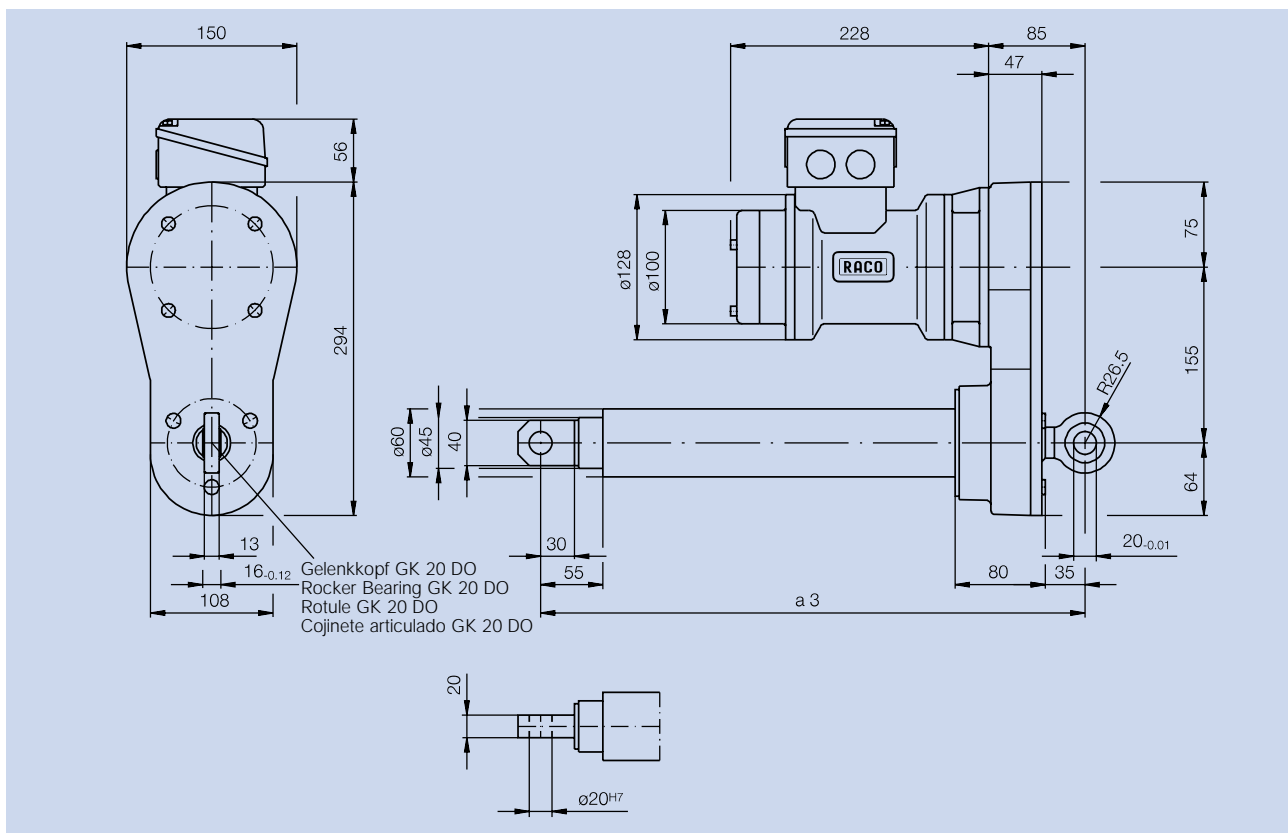

Hub Stroke	Course Carrera	mm	100	200	300	400	500	600
Maß a3 Dimension a3	Dimension a3 Dimensión a3	mm	330	430	530	630	730	830

Technische Änderungen vorbehalten.
Changes and technical improvements reserved.
Sous réserve de modifications techniques.
Reservadas modificaciones técnicas.



RACO-Elektro-Maschinen GmbH
Jesinghauser Str. 56-64
D-58332 Schwelm
Tel.: (+49) (2336) 4009-0
Fax.: (+49) (2336) 400910
e-Mail: RACO@raco.de
Internet: <http://www.raco.de>